



171501095/0

ЗАО «ИНТЕРСКОЛ»
Россия, 141000, Московская область, г. Химки,
ул. Ленинградская, 29
тел. +7(495)571-25-20

64.01.03.00.01RU

ПИЛА ЦЕПНАЯ
БЕНЗИНОМОТОРНАЯ
ПЦБ-14/35Л

8. ВОЗМОЖНЫЕ НЕИСПРАВНОСТИ

НЕИСПРАВНОСТЬ	ВЕРОЯТНАЯ ПРИЧИНА	СПОСОБ УСТРАНЕНИЯ
Двигатель не заводится или самопроизвольно останавливается.	а) неправильная процедура запуска	выполнять инструкции
	б) свеча грязная или неправильный воздушный зазор	проверить свечу
	в) воздушный фильтр засорён	очистить и/или заменить фильтр
	г) топливный бак пуст	залить топливо
Двигатель заводится, но мощность недостаточна.	д) искрогаситель глушителя засорён	очистить и/или заменить искрогаситель
	а) воздушный фильтр засорён	очистить и/или заменить фильтр
	б) не отрегулирован карбюратор	отрегулировать карбюратор
	в) неправильный состав смеси	подготовить смесь по инструкции
Двигатель работает неравномерно или не развивает мощность под нагрузкой.	г) искрогаситель глушителя засорён	очистить и/или заменить искрогаситель
	а) свеча грязная или неправильный воздушный зазор	проверить свечу
	б) искрогаситель глушителя засорён	очистить и/или заменить искрогаситель
Двигатель сильно дымит.	в) не отрегулирован карбюратор	отрегулировать карбюратор
	а) неправильный состав смеси	подготовить смесь по инструкции
Нет смазки цепи.	б) воздушный фильтр засорён	очистить и/или заменить фильтр
	в) засор в канале и/или смазочных отверстиях	прочистить каналы и отверстия в шине

ПИЛА ЦЕПНАЯ БЕНЗИНОМОТОРНАЯ

модели ПЦБ-14/35Л

Уважаемый потребитель!

При покупке пилы бензиномоторной цепной:

—требуйте проверки ее исправности путем пробного запуска, а также комплектности согласно сведениям, приведённым в разделе 3 паспорта;

—убедитесь, что гарантийный талон оформлен должным образом: содержит код модели и заводской номер изделия, дату продажи, штамп магазина и подпись продавца.

Перед первым запуском пилы внимательно изучите настоящий паспорт и строго выполняйте содержащиеся в нём требования в процессе эксплуатации пилы.

Храните данный паспорт в течение всего срока службы Вашей пилы.



Внимание!

Цепная пила является изделием повышенной опасности. Небрежное или неправильное использование пилы может стать причиной серьёзной травмы.

ГАРАНТИЙНЫЕ ОБЯЗАТЕЛЬСТВА ПРОИЗВОДИТЕЛЯ

Производитель гарантирует работоспособность пилы в соответствии с требованиями технических условий изготовителя.

Гарантийный срок эксплуатации пилы составляет 12 месяцев со дня её продажи потребителю. В случае выхода пилы из строя в течение гарантийного срока по вине изготовителя владелец имеет право на её бесплатный ремонт при предъявлении оформленного соответствующим образом гарантийного талона.

Условия и правила гарантийного ремонта изложены в гарантийном талоне на пилу.

Ремонт осуществляется в уполномоченных ремонтных мастерских, список которых приведён в гарантийном талоне.



Рис. 7

7.7. Своевременно заменяйте неисправный или поврежденный глушитель.

7.8. Хранение пилы.

7.8.1. Хранить пилу следует в сухом помещении в атмосфере, не вызывающей коррозии деталей пилы.

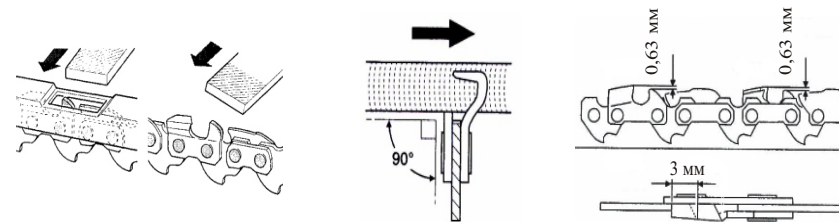
7.8.2. Перед тем, как перевозить или убрать пилу на хранение по окончании работы, дайте двигателю остыть до температуры окружающей среды.

7.8.3. Очистите части пилы от загрязнений и опилок, уделяя особое внимание зоне забора воздуха, с помощью неабразивных чистящих средств и губки очистите пластмассовые поверхности.

7.8.4. Если вы храните пилу с установленным пыльным аппаратом, на него должен быть надет защитный чехол.

7.8.5. Перед длительным хранением слейте все топливо. Запустите двигатель и дайте ему поработать до полной остановки, чтобы выработать остатки топлива.

работы. Периодически удаляйте пыль из канавки шины проволокой или иным подходящим инструментом.

7.4. Регулировка карбюратора.

Если регулировка карбюратора произведена неправильно, со временем это может привести к выходу пилы из строя. Для правильной и квалифицированной регулировки карбюратора следует обратиться в уполномоченную сервисную мастерскую.

7.4.1. Холостой ход.

Регулировку холостого хода необходимо выполнять только, если цепь движется на холостом ходу двигателя. Для уменьшения скорости отверните винт регулятора 20 против часовой стрелки до достижения полной остановки цепи при устойчивой работе двигателя. Если двигатель работает неустойчиво, слегка поверните винт 20 назад по часовой стрелке до достижения устойчивой работы.

Внимание! Если не удаётся добиться устойчивой работы двигателя при неподвижной цепи, обратитесь в специализированную мастерскую.

7.4.2. Регулировка качества смеси.

Оптимальная настройка карбюратора осуществляется специальными винтами, расположенными под крышкой 6 стартера. Эта настройка должна выполняться в сервисной мастерской.

7.5. Регулировка зажигания.

Момент зажигания установлен изготовителем и не регулируется. Свечу зажигания следует менять ежегодно. Используйте свечи модели NGK CMR 7H. Правильный зазор свечи равен 0,5 мм.

7.6. Заточка цепи.

Внимание! Никогда не работайте тупой цепью.

Для правильной заточки цепи необходимы следующие инструменты:

- калибр для заточки цепи “OREGON” (№ заказа 27530);
- заточной набор “OREGON” (№ заказа 90405).

Указанный комплект должен соответствовать применяемой цепи. Руководство по заточке Вы найдёте на его упаковке.

Для достижения оптимальной производительности и срока службы цепи должно выдерживаться предписанное расстояние между вершиной пилящего зуба и вершиной ограничителя глубины (Рис. 7). Слишком большая величина (более 0,63 мм) этого зазора делает цепь «агрессивной», т. е. более склонной к отскоку.

Для проверки ограничения глубины используйте шаблон. Установку расстояния ограничителя глубины выполнить плоским напильником, кромки притупить.

1. ОБЩИЕ СВЕДЕНИЯ

1.1. Пила цепная бензиномоторная модели ПЦБ-14/35Л (далее по тексту «пила») предназначена исключительно для пиления древесины.

1.2. Пила обеспечивает устойчивую работу при температуре окружающей среды от -25°C до +35°C и относительной влажности воздуха не более 80%.

1.3. Настоящий паспорт содержит сведения и требования, необходимые и достаточные для надёжной, эффективной и безопасной эксплуатации пилы.

1.4. В связи с постоянной деятельностью по совершенствованию пилы изготовитель оставляет за собой право вносить в её конструкцию незначительные изменения, не отражённые в настоящем паспорте и не влияющие на эффективную и безопасную работу.

1.5. Пояснение символов на пиле.



Внимание!
Опасность



Направление
установки цепи



Прочтите
паспорт



Топливный бак



Использовать
защитные
перчатки



Управление заслонкой



Использовать
защитную обувь



Подкачка топлива



Масляный бак

2. ТЕХНИЧЕСКИЕ ХАРАКТЕРИСТИКИ

Двигатель	2 ^x тактный бензиновый
Частота вращения, об/мин:	
- холостого хода	3500
- рекомендуемая наибольшая без нагрузки	12000
Объём цилиндра, см ³	35
Мощность, кВт/лс	1,44/1,96
Пильный аппарат:	
- тип шины (рекомендуемый)	«OREGON» 14 3/8" mini 050" OSDEAO41
- длина шины, см (дюйм)	35(14")
- тип цепи (рекомендуемый)	«OREGON» 3/8" 050"(91PJ-52E)
Зажигание	электронное
Система смазки цепи	автоматическая
Ёмкость масляного бачка, см ³	150
Ёмкость топливного бачка, см ³	250
Масса, кг	4,8
Срок службы, лет	2

3. КОМПЛЕКТНОСТЬ

В комплект поставки пилы цепной входит:

- пила модели ПЦБ-14/35Л	1 шт
- шина «OREGON» 14 3/8" mini 050" OSDEAO41	1 шт
- цепь «OREGON» 3/8" 050" (91PJ-52E)	1 шт
- чехол пильного аппарата	1 шт
- ключ свечной комбинированный	1 шт
- паспорт	1 шт
- упаковка картонная	1 шт

7. УХОД И ТЕХНИЧЕСКОЕ ОБСЛУЖИВАНИЕ

7.1. Регулярное техническое обслуживание - гарантия продолжительного срока службы пилы, поэтому следует регулярно выполнять ниже описанные операции по уходу за пилой:

- проверять цепь и шину, а также полость под крышкой 16 сцепления пилы (рис.1);

- своевременно очищать части пилы от загрязнений и опилок (особенно рёбра охлаждения на рубашке цилиндра), делайте это каждый раз перед заполнением бака маслом;

- при каждой повторной установке пильного аппарата переворачивать шину на 180° относительно продольной оси с целью обеспечения её равномерного износа;

- проверять тормоз цепи перед каждым применением пилы: для этого включите пилу и левой рукой, не отпуская передней рукоятки пилы, толкните щиток-рычаг 4 тормоза цепи вперед, цепь при этом должна мгновенно остановиться, для разблокирования механического тормоза переведите рычаг 4 тормоза в исходное положение, следите за состоянием рабочих поверхностей тормозной ленты и тормозного диска.

7.2. Воздушный фильтр.

Внимание! Во избежание возгорания нельзя чистить фильтр бензином или другими легковоспламеняющимися жидкостями (растворителями, спиртами и т.п.).

Загрязненный воздушный фильтр ухудшает рабочие свойства двигателя и увеличивает потребление топлива и выброс вредных выхлопных газов.

Регулярно чистите фильтр после каждых 5 часов работы. Очистите крышку и пространство вокруг нее во избежание попадания грязи и стружки в камеру карбюратора, когда крышка будет снята. Промойте фильтр в мыльной воде, затем прополощите в чистой холодной воде и просушите на воздухе. Сухой фильтр установите на место.

Внимание! Нельзя мыть воздушный фильтр из фетра: загрязненный фильтр следует заменить на новый.

7.3. Уход за шиной.

Периодически переустанавливайте шину, переворачивая ее на 180° Если вы пилите только одной стороной шины, или ваша пила требует нажима для эффективного пиления, или работает на несоответствующем рекомендациям количестве смазочного масла, вполне возможно, что необходимо произвести техническое обслуживание шины. Изношенная шина может повредить цепь и затруднить процесс пиления.

Замените шину, если она деформирована или направляющие канавки сильно износились. Очищайте отверстия для подачи масла каждые 5 часов



Рис. 5

а) **подсечка:** вырезание подсечки всегда начинайте с верхнего пропила со стороны падения дерева, выполняя нижний пропил, следите за надпилем, подсечка должна быть достаточно открытой (иметь большой растрвор), чтобы иметь возможность управлять деревом во время падения как можно дольше;

б) **рез:** выполните валочный рез с другой стороны дерева на 3 - 4 см выше кромки подсечки, никогда не пропиливайте ствол насквозь полностью, всегда оставляйте перемычку, которая управляет деревом, если Вы перепилите дерево полностью, то не сможете контролировать направление его падения;

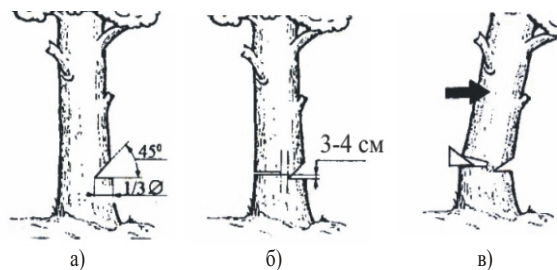

Рис. 6

в) **собственно валка:** своевременно, до того как дерево потеряет устойчивость и начнёт крениться, установите в пропил валочный клин, тем самым предотвращается заклинивание шины в валочном резе в случае, если Вы неверно оценили направление падения. Убедитесь, что в районе падения дерева не находятся люди (Рис. 6), только после

этого допускается начинать валку дерева.

6.8. Обрезка сучьев: под обрезкой сучьев понимается отпиливание сучьев на поваленном дереве.

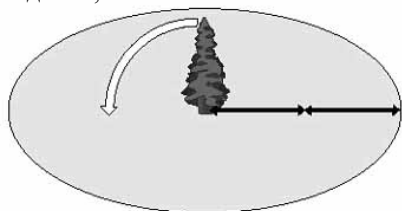
Внимание! Большинство несчастных случаев, вызванных обратным отскоком пилы, происходит при обрезке сучьев. Поэтому не пилите концом шины. Будьте осторожны со срезанными сучьями. Пилите сучья последовательно один за другим.

4. УСТРОЙСТВО ПИЛЫ

4.1. Общий вид пилы представлен на рисунке 1.



Рис. 1

- 1 - рукоятка задняя; 2 - рукоятка передняя; 3 - блок моторный; 4 - щиток-рычаг тормоза цепи; 5 - пробка масляного бака; 6 - крышка стартера;
- 7 - рукоятка стартера; 8 - ручка воздушной заслонки; 9 - пробка топливного бака; 10 - выключатель зажигания I/STOP (ВКЛ/ВЫКЛ); 11 - глушитель;
- 12 - зубчатый упор; 13 - цепь пильная; 14 - шина; 15 - цепеуловитель;
- 16 - крышка сцепления; 17 - щиток защитный; 18 - клавиша управления дросселем; 19 - рычаг блокировки дросселя; 20 - винт-регулятор карбюратора; 21 - гайка крепления шины; 22 - винт натяжения цепи; 23 - кнопка подкачки топлива; 24 - подвеска антивибрационная; 25 - винт крышки цилиндра.

4.2. Конструкция пилы построена на базе одноцилиндрового двухтактного карбюраторного двигателя воздушного охлаждения. Двигатель работает на топливе из смеси неэтилированного бензина марки АИ-92 и специального масла для 2-тактных двигателей. Двигатель оснащен мембранным карбюратором фирмы WALBRO (Япония) и электронной системой зажигания. Для облегчения процесса запуска двигателя служит стартер с механизмом укороченного хода и ручной насос (праймер) для предварительной подкачки топлива в карбюратор.

4.3. Рабочим органом пилы является пильный аппарат, состоящий из бесконечной (замкнутой) пильной цепи, бегущей по шине. Шина и цепь съемные. В состоянии поставки пила оснащена пильным аппаратом длиной 35 см (14"). Допускается устанавливать на пилу также пильный аппарат длиной 40 см (16").

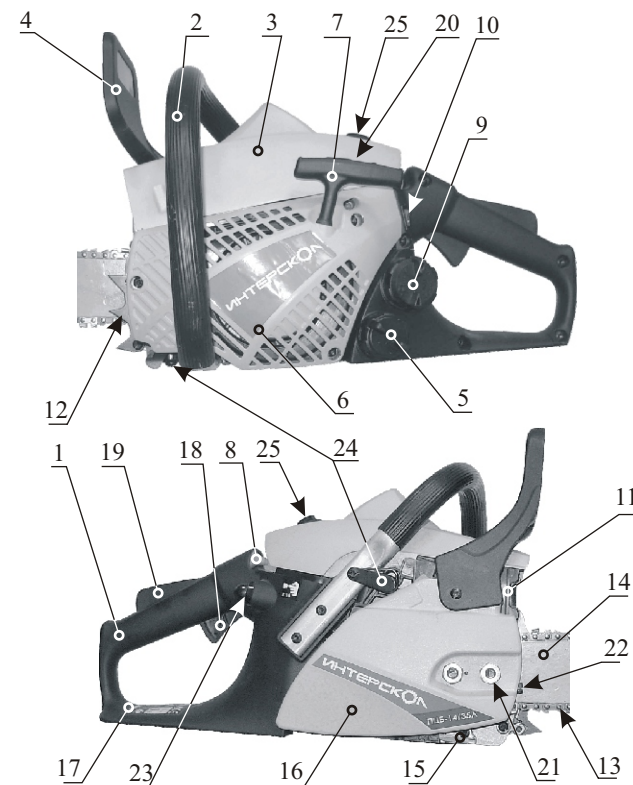
4.4. Пильная цепь приводится в движение посредством автоматической муфты сцепления. Благодаря этому цепь остается неподвижной на холостом ходу (при минимальных оборотах двигателя). Для начала работы (активации цепи) необходимо с помощью клавиши управления дросселем (18) увеличить обороты двигателя до рабочих. При падении оборотов двигателя ниже 4500 об/мин цепь автоматически останавливается. Останов цепи осуществляется также механическим тормозом. Данный тормоз приводится в действие нажатием на рычаг-щиток (4) (при отскоке пилы либо вручную). Кроме того, он имеет автоматический инерционный привод.

4.5. Пила имеет автоматическую принудительную систему смазки пильной цепи, которая начинает подачу масла по достижении двигателем диапазона рабочих оборотов. Смазка цепи отключается на холостом ходу.

4.6. Две рукоятки пилы передняя и задняя оснащены устройством виброгашения с тремя пружинами.

4.7. Пила может работать в любом пространственном положении.

инерционного механизма. Если тормоз активирован, его можно отключить, потянув щиток-рычаг 4 назад к передней рукоятке. Во время пиления механический тормоз цепи должен быть отключен.

6.5.2. Контроль механического противоотскокового тормоза. Работу тормоза цепи необходимо проверять не реже 1 раза в день. Установите работающую пилу на твердую поверхность. Прочно возьмите пилу за рукоятки и нажмите клавишу 18 управления дросселем. Включите тормоз цепи, наклонив запястье вперед и нажав на щиток-рычаг 4 тормоза, не выпуская переднюю рукоятку. Цепь должна остановиться немедленно.

6.5.3. Контроль механического инерционного тормоза.

Внимание! При выполнении данной процедуры двигатель должен быть выключен.

Поднимите пилу примерно на 35 см над пнем или иным твердым предметом. Отпустите переднюю рукоятку, так чтобы пила под собственным весом опрокинулась относительно задней рукоятки. При ударе кончика шины о поверхность пня должен сработать тормоз.

6.6. Распиливание бревен.

Способ распиливания зависит от того, какую опору имеет распиливаемый материал. Всегда, когда это возможно, при распиливании бревен рекомендуется использовать специальные козлы.

При использовании козел обеспечьте устойчивое положение бревна на козлах. Отпиливайте бревно с внешней стороны козел.

При распиливании длинных бревен необходимо обеспечить опору как можно ближе к месту пропила. Если бревно располагается на наклонной поверхности, всегда работайте, стоя со стороны возвышения.



Рис. 4

6.7. Основные правила при валке деревьев.

Заранее предусмотрите возможность безопасного отхода из зоны падения дерева!

Валка дерева состоит из трёх основных этапов (Рис. 5): подсечка, рез и собственно валка;

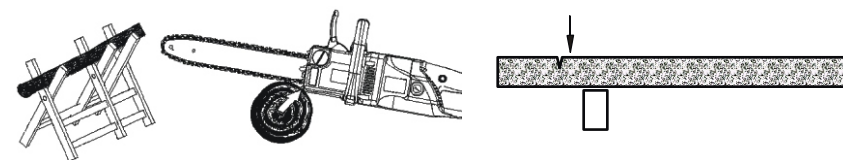
–нажмите и отпустите клавишу 18 дросселя с тем, чтобы двигатель перешел в режим холостого хода.

6.2.4. Затруднения при запуске (запуск переполненного топливом двигателя).

Может случиться, что двигатель будет переполнен топливом, если его не удалось запустить после 10 рывков стартера. Если он переполнен не слишком сильно, то для запуска может потребоваться дополнительное количество рывков. В противном случае следует удалить избыточное топливо из двигателя. Для этого вывернуть и снять свечу, плавно потянуть рукоятку 7, затем просушить свечу и установить её на место, после чего повторить процедуру запуска. Если двигатель все равно не запускается, обратитесь в сервисную мастерскую.

6.2.5. Для запуска двигателя (холодного либо прогретого) после полной выработки топлива при полном выдвижении ручки 8 воздушной заслонки в положение быстрого холостого хода, необходимое для запуска положение дроссельной заслонки устанавливается автоматически.

6.2.6. Остановка двигателя осуществляется переключением выключателя 10 в положение «STOP» (СТОП).

6.3. Выполняя работу:

–не форсируйте работу пилы, излишнее усилие приводит к чрезмерному натяжению цепи;

–следите, чтобы на ручках пилы отсутствовала влага или масло;

–помните: наиболее безопасным является пиление нижней частью пильного аппарата;

–никогда не пользуйтесь пилой, удерживая её одной рукой.

6.4. При заклинивании цепи или шины в распиливаемом материале не пытайтесь вытащить пилу из пропила. Для освобождения пильного аппарата выполните следующие действия:

–заглушите двигатель пилы;

–вбейте клинья в пропил для уменьшения давления на шину;

–при возобновлении работы сделайте новый пропил.

6.5. Тормоз цепи.

Внимание! Не надейтесь всецело на то, что механический тормоз защитит вас в случае обратного отскока. Рекомендуется применять специальные шины и цепи, снижающие возможность обратного отскока. Если тормозная лента износилась, она может порваться во время работы тормоза цепи. Тормоз цепи с порванной тормозной лентой не сможет остановить цепь. Ремонт тормоза цепи необходимо производить в мастерской.

6.5.1. Механический тормоз цепи срабатывает, когда щиток-рычаг 4 тормоза перемещается вперед вручную либо автоматически с помощью

5. ПРАВИЛА БЕЗОПАСНОСТИ

5.1. Перед началом эксплуатации пилы:

–внимательно прочитайте данный паспорт;

–ознакомьтесь с органами управления и надлежащим использованием пилы;

–никогда не запускайте двигатель пилы без собранного пильного аппарата 13, 14 и крышки 16: это может привести к соскоку муфты сцепления и травмированию пользователя.

–научитесь быстро останавливать двигатель.

5.2. Используйте пилу только для тех видов работ, выполнение которых предусмотрено настоящим паспортом: валка, разделка деревьев, обрезка сучьев, распиловка деревянных предметов, размеры которых соответствуют длине шины. Использование пилы не по назначению может нанести ущерб вашей пиле или вашему здоровью.

5.3. Помните: при работе пилой Вы несёте ответственность за последствия инцидентов или нештатных ситуаций, в результате которых могут пострадать третьи лица или их имущество.

Не разрешайте пользоваться пилой детям, а также лицам, не подготовленным в достаточной мере к работе с нею.

Не используйте пилу, находясь:

–рядом с посторонними людьми (особенно детьми) или животными;

–в состоянии усталости или плохого самочувствия;

–под воздействием лекарственных препаратов, наркотиков, алкоголя или иных веществ, снижающих уровень рефлексов и внимания;

–в состоянии неустойчивого равновесия или при невозможности оперировать пилой двумя руками.

5.4. Перед началом работы осмотрите пилу и опробуйте ее отдельные части:

–рычаг 18 управления дросселем и рычаг 19 блокировки дросселя должны перемещаться свободно, без приложения усилий, а при отпуске должны быстро автоматически возвращаться в нейтральное положение;

–рычаг 18 управления дросселем должен оставаться заблокированным до тех пор, пока не будет нажат рычаг 19 блокировки дросселя;

–выключатель 10 зажигания должен легко перемещаться из одного положения в другое;

–электрические провода (особенно свечной) во избежание образования искр не должны иметь повреждений, колпачок свечи должен быть установлен правильно и аккуратно;

–рукоятки пилы должны быть сухими и чистыми и прочно закреплены на пиле.

- тормоз цепи должен работать исправно и эффективно;
- пильный аппарат (шина и цепь) должен быть установлен правильно и надежно;

- пильная цепь должна быть правильно натянута.

5.5. При работе пилой строго соблюдайте и выполняйте следующие меры безопасности:

5.5.1. во время работы носите соответствующую экипировку, не мешающую работе и защищающую вас от возможных травм: облегчающую защитную одежду, каску, перчатки, защитные очки, шумозащитные наушники, пылезащитную маску, обувь с нескользящей подошвой. Длинные волосы должны быть собраны и уложены под каской.

5.5.2. *Внимание! Бензин является легковоспламеняющейся жидкостью,*

- храните топливо только в предназначенных для этого ёмкостях;
- не курите при работе с топливом;
- пробку бака открывайте медленно, чтобы постепенно сбросить избыточное давление внутри бака;
- заливайте топливо в бак только на открытом воздухе с помощью воронки, непосредственно перед запуском двигателя;
- не снимайте пробку с бензобака при работающем или горячем двигателе;
- в случае разлива бензина не запускайте двигатель: уберите пилу с места разлива и примите меры по удалению разлитого топлива и предупреждению его возгорания до тех пор, пока оно не испарится и его пары не рассеются;
- незамедлительно убирайте следы бензина с корпуса пилы;
- не запускайте пилу в месте заправки;
- избегайте контакта топлива с одеждой, в случае его попадания смените одежду перед запуском двигателя;
- тщательно закручивайте пробки бензобака и канистры с бензином.

5.5.3. Не включайте двигатель в закрытом пространстве, где может скопиться опасный угарный газ.

5.5.4. Работайте только днем или при хорошем искусственном освещении.

5.5.5. Выполняя работу, не следует:

- стоять на мокрой и скользкой (мокрая земля, лед), либо наклонной или шаткой поверхности (бревна, лестницы, платформы), не обеспечивающей устойчивого положения оператора;
- работать в положении, когда пила находится выше уровня плеч;
- работать на значительном удалении от людей, которые могли бы оказать вам экстренную помощь в случае необходимости (при несчастном случае и т.п.);

Смазку направляющей звёздочки шины производите через отверстия в шине консистентной смазкой (типа «Литол»).

Никогда не работайте без смазки цепи! Отсутствие смазки приводит к преждевременному износу и заклиниванию цепи.

6.2. Пуск и остановка пилы.

6.2.1. Общий порядок:

- снимите транспортный кожух с шины;
- разблокируйте тормоз цепи, поставив рычаг 4 тормоза цепи в заднее положение («Тормоз выключен»);
- поставьте пилу на землю, возьмитесь левой рукой за переднюю ручку 2 и упритесь в неё, носком правой ноги наступите на щиток 17, убедитесь, что в зоне цепи нет посторонних предметов.

6.2.2. Запуск холодного двигателя:

- установите выключатель 10 в положение «I» (ВКЛ);
- несколько раз медленно нажмите на кнопку 23 праймера для подкачки топлива, пока топливо не заполнит резиновый колпачок кнопки;
- вытяните до упора рычаг 8 воздушной заслонки из корпуса пилы;
- правой рукой за рукоятку 7 выберите свободный ход шнура, затем сделайте несколько (не более 10) энергичных рывков шнура стартера до первых признаков запуска двигателя, при рывке вытягивайте шнур на 30...45 см;
- полностью задвиньте рычаг 8 воздушной заслонки: тем самым блокировка дроссельной заслонки займёт пусковое положение;
- запустите двигатель рывком за рукоятку 7, цепь пилы начнет двигаться;
- дайте двигателю поработать около 15 секунд, затем нажмите и отпустите клавишу 18 дросселя с тем, чтобы двигатель вернулся в режим холостого хода;
- не вытягивайте шнур на полную длину, так как это может привести к его обрыву, не давайте шнуру резко втягиваться обратно придерживайте его;
- не пилите, пока рычаг 8 воздушной заслонки находится в выдвинутом положении.

6.2.3. Запуск прогретого двигателя:

- установите выключатель 10 в положение «I» (ВКЛ);
- при необходимости, несколько раз медленно нажмите на кнопку 23 подкачки топлива, пока топливо не заполнит резиновый колпачок кнопки;
- вытяните до упора ручку 8 воздушной заслонки, затем задвиньте полностью обратно, тем самым блокировка дроссельной заслонки займёт пусковое положение.
- правой рукой выполняйте рывки шнура стартера, пока двигатель не запустится;



Рис. 3

верьте, чтобы направление зуба цепи совпало с направлением, указанным на шине. Установите крышку сцепления 16 и закрутите гайки 21 от руки. Вращением винта 22 натяните цепь и слегка затяните гайки 21. Натяжение цепи установлено правильно, если в средней части шины цепь можно оттянуть на 3...4 мм и при этом её можно протянуть рукой вдоль шины.

Окончательно затяните гайки 21. При установке новой цепи натяжение проверяйте регулярно до полного вытягивания (приработки) цепи. Производительность и срок службы цепи зависят от правильного её натяжения.

6.1.4. Смазка цепи и шины.

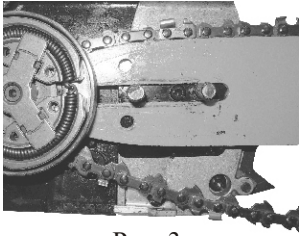
Смазка цепи производится автоматически. Масло, применяемое для смазки цепи, должно быть биологически разлагаемым. Использование минерального (в т.ч. моторного) масла наносит серьезный ущерб окружающей среде. Важно использовать масло высокого качества, обеспечивающего хорошую смазку деталей пильного аппарата. Использованное масло или масло низкого качества снижают эффективность смазки и сокращают срок службы цепи и шины. Всякий раз при заправке пилы топливом рекомендуется доливать (доливать масло до верхнего уровня) масляный бак: ёмкость маслобака рассчитана таким образом, чтобы топливо израсходовалось прежде, чем закончится масло (этим вы избежите работы пилы без смазки).

Для смазки цепи рекомендуется использовать специальное масло «ИНТЕРСКОЛ» (ТУ 0253-008-15238210-2006). При отсутствии данного (или иного специального) масла допускается использовать обычные технические масла малой («веретёнка») и средней («турбинное») вязкости. Для работы в условиях низких температур используйте масло меньшей вязкости.

Для заполнения маслобака маслом:

- отверните крышку 5 (следите за тем, чтобы в бак не попала грязь),
- заполните бак маслом до верхнего уровня,
- закройте плотно крышку бака.

Заполнение смазкой маслопроводов происходит автоматически при пуске пилы. Перед работой всякий раз проверяйте наличие масла и работу системы смазки. Для этого запустите пилу и подержите её над светлой поверхностью таким образом, чтобы носок шины был направлен на эту поверхность на расстоянии 15-20 см. Если на поверхности появляются следы масла, значит, система смазки работает нормально. При отсутствии следов масла необходимо прочистить отверстия маслопровода в корпусе картера и в шине.

–направлять глушитель (выхлопные газы) на легковоспламеняющиеся материалы;

–изменять регулировки двигателя или выводить его на слишком высокие обороты;

–подвергать пилу чрезмерным усилиям.

5.5.6. Начиная работу, следует:

–занять устойчивое неподвижное положение;

–использовать специальные козлы при распиловке хлыстов и бревен;

–запускать двигатель согласно пкт. 6.2.1;

–запускать двигатель на расстоянии не менее 3 метров от места заправки топливом;

–убедиться, что в зоне работы (в радиусе действия пилы) не находятся люди или животные;

–следить за направлением выброса цепью продуктов обработки, особенно когда цепь наталкивается на препятствия или посторонние предметы;

–убедиться, что цепь остается неподвижной на холостом ходу, а после разгона двигатель быстро возвращается к оборотам холостого хода.

5.5.7. Всегда останавливайте двигатель:

–когда пила не используется или остается на время без присмотра;

–перед заправкой топливом;

–приступая к проверке, чистке или профилактическим работам на пиле;

–после удара о посторонний предмет, (в этом случае следует проверить, не была ли повреждена пила, в случае повреждения устраните его прежде чем вновь начать работу пилой);

–если пила начинает ненормально вибрировать, (в этом случае немедленно выявите причину вибраций и устраните ее).

5.5.8. Следите за тем, чтобы гайки и винты были затянуты, регулярное техническое обслуживание пилы чрезвычайно важно для поддержания на должном уровне ее эксплуатационных свойств и надежности.

5.5.9. Дайте остыть двигателю:

–перед внесением пилы в помещение;

–перед сливом остатков топлива из бензобака.

5.5.10. Не оставляйте заправленную топливом пилу в помещении, где испарения бензина могут вступить в контакт с пламенем, искрой или источником сильного тепла. Чтобы уменьшить риск воспламенения, очищайте двигатель и глушитель от опилок, остатков веток, листьев и масла.

5.5.11. Осушение топливного бака выполняйте на открытом воздухе и при остывшем двигателе.

5.5.12. Все виды работ с пильным аппаратом выполняйте в защитных перчатках.

5.5.13.Своевременно выполняйте заточку цепи. Для правильного выполнения операций с цепью и шиной требуются соответствующие знания и специальный инструмент.

5.5.14.В целях безопасности никогда не пользуйтесь пилой, если ее части изношены или неисправны. Все повреждённые детали следует немедленно заменять (никогда не ремонтировать!), для этого используйте только оригинальные запчасти от производителя пилы, запчасти несоответствующего качества могут привести к повреждению пилы.

5.6.Помещая пилу на хранение, удостоверьтесь, что вы убрали ключи и инструмент, использовавшиеся для обслуживания.

Храните пилу в месте, недоступном для детей!

5.7.ЗАПРЕЩАЕТСЯ эксплуатировать пилу, если не выполнены или не удовлетворяются требования пп. 5.1- 5.4.

5.8.При работе не касайтесь пильной цепью земли и металлических предметов.

5.9.Остерегайтесь отскока пилы (резкий скачок пилы вверх и назад), отскок происходит, если верхняя четверть конца шины непреднамеренно входит в соприкосновение с обрабатываемым материалом, при этом пила неконтролируемо, с высокой энергией отбрасывается в направлении оператора (см. рис. 2). Во избежание отскока пилы:



Рис.2

- не пилите выше уровня плеча;
- начинайте распиловку только на максимальных оборотах;
- не пытайтесь попасть в ранее сделанный пропил;
- не распиливайте одновременно несколько сучьев или стволов.

- не работайте затупившейся или недостаточно натянутой цепью;
- обращайте внимание на правильную высоту ограничителя глубины (Рис.7);
- неправильная заточка цепи увеличивает риск отскока;
- зону пропила очищайте от инородных тел (песка, камней, гвоздей и т.п.);
- никогда не врезайтесь и не пилите концом шины;

6. ПОДГОТОВКА ПИЛЫ К РАБОТЕ И ПОРЯДОК РАБОТЫ

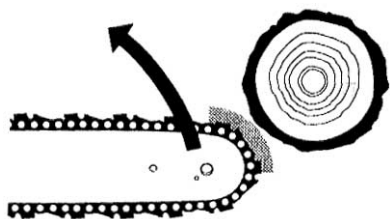
6.1.Подготовка к работе.

6.1.1.Перед началом работы:

–проверьте выполнение всех требований безопасности, установленных разделом 5;

–установите пильный аппарат согласно указаниям п. 6.1.3;

–заполните систему смазки пилы маслом как указано в п. 6.1.4;

–проверьте надлежащее состояние рабочего места и распиливаемого материала.

6.1.2.Приготовление топливной смеси.

Для приготовления топливной смеси необходимо смешать бензин АИ-92 со специальным маслом для 2-тактных двигателей воздушного охлаждения.- При приготовлении топливной смеси следуйте указаниям производителя масла.

НЕ ИСПОЛЬЗУЙТЕ автомобильные и лодочные масла!

Коэффициент смешивания 50:1 достигается смешиванием 5 л бензина с 100 мл масла. В начальный период эксплуатации пилы, равно как и в случае применения масла более низкого качества, пропорцию смеси можно изменять вплоть до 20:1 (5%). Это может ухудшить эффективность работы двигателя, однако защитит его от возможных повреждений, вызванных недостаточными смазывающими свойствами топлива.

Для приготовления топливной смеси:

–залить в чистую прозрачную, герметично закрываемую ёмкость (бутылку, канистру и т.п.) в заданной пропорции масло, затем бензин, (*Внимание! Ёмкость должна быть химически устойчивой к компонентам смеси*);

–интенсивно взбалтывать смесь до получения однородной консистенции (проверяется визуально), без масляных разводов и осадка;

–хранить готовую смесь в герметично закрываемой ёмкости в прохладном, защищенном от солнечных лучей и источников тепла месте.

Внимание! Не следует хранить приготовленную смесь в течение длительного времени - более 1 месяца: она может самопроизвольно разложиться на составляющие фракции и утратить рабочие свойства.

6.1.3.Установка пильного аппарата (Рис.3).

Установку пильного аппарата выполняйте на неработающей пиле. Убедитесь, что тормоз цепи не находится во включенном состоянии. Для установки шины и цепи открутите гайку-барашек 21, снимите крышку сцепления 16 вместе с гайкой 21 и маховиком 22 натяжения цепи, очистите посадочные поверхности от грязи. Установите шину 14 на направляющую и болты. Шину расположите в крайнем заднем положении.

Цепь 13 наложите на ведущую звёздочку и уложите в паз шины. Про-